



## ПАСПОРТ

### КЛАПАН БАЛАНСИРОВОЧНЫЙ РУЧНОЙ

Тип PRADEX KN DN15-50

Артикул: \_\_\_\_\_

Арматура соответствует требованиям ГОСТ 12.2.063-81, ГОСТ 9544-2005, ГОСТ 53672-2009, ГОСТ 52760-2007. Соответствие продукции подтверждено в форме принятия декларации о соответствии требованиям Технического регламента Таможенного союза «О безопасности машин и оборудования»



Производитель: ООО «Прадекс Инжиниринг». Адрес: 143395, РОССИЯ, Московская область, г. Наро-Фоминск, д. Софьино 136.

Производственная площадка: Производственное унитарное предприятие «Цветлит». Адрес: 230005, РЕСПУБЛИКА БЕЛАРУСЬ, г. Гродно, ул. Дзержинского, д. 94.

## 1. Наименование и тип.

Клапан балансировочный ручной PRADEX KN с ниппелями и без. Имеются исполнения с отводом под дренаж.

## 2. Назначение и область применения.

Клапан балансировочный ручной PRADEX KN, предназначен для ограничения расхода рабочей среды через клапан и гидравлической балансировки одно- и двухтрубных систем отопления, систем тепло- и холодоснабжения с насосной циркуляцией рабочей среды, а также в балансировке циркуляционных колец горячего водоснабжения. Клапан применяется в системах как с постоянным, так и с переменным расходом, имеют возможность перекрытия потока. Клапан PRADEX KN может применяться совместно с автоматическим балансировочным клапаном перепада давления PRADEX KNP в качестве клапана партнера для подключения импульсной трубки и ограничения расхода на регулируемом участке. Для замера дифференциального давления все клапана снабжены ниппелями. В случае, если PRADEX KN является клапаном партнером, то вместо отвода под дренаж необходимо использовать муфту 1/2"x1/2"или 1/2"x1/4" для возможности подключения импульсной трубки и осуществления измерения.

## 3. Технические данные.

Табл. 1. Материалов применяемые в конструкции.

Материалы изделия – узел/ материал изготовления:	
1. Корпус: DN15-50	Латунь ЛС ГОСТ 1020-97
2. Рукоятка	Полиамид стеклонаполнительный
3. Пружина	Нержавеющая сталь
4. Поршень	Латунь ЛС ГОСТ 1020-97
5. Толкатель	Латунь ЛС ГОСТ 1020-97
6. Уплотнители	EPDM
7. Золотник	Латунь ЛС ГОСТ 1020-97
8. Измерительные ниппели	Латунь ЛС ГОСТ 1020-97



Рис 1. Основные элементы конструкции.

Табл. 2. Основные технические характеристики.

Типоразмер	DN15-50
Номинальное давление, бар	16
Диапазон температуры рабочей среды, °C	-20 +120
Допустимая концентрация гликоля, %	57
Тип присоединения, резьба	внутренняя

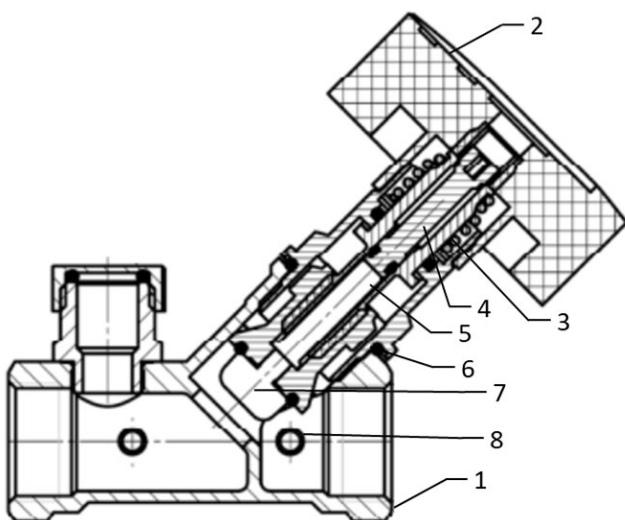
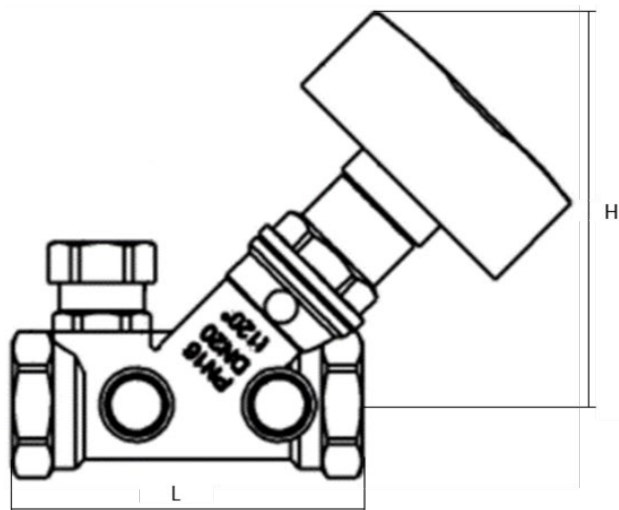

Тип 01 с дренажом и измерительными ниппелями.

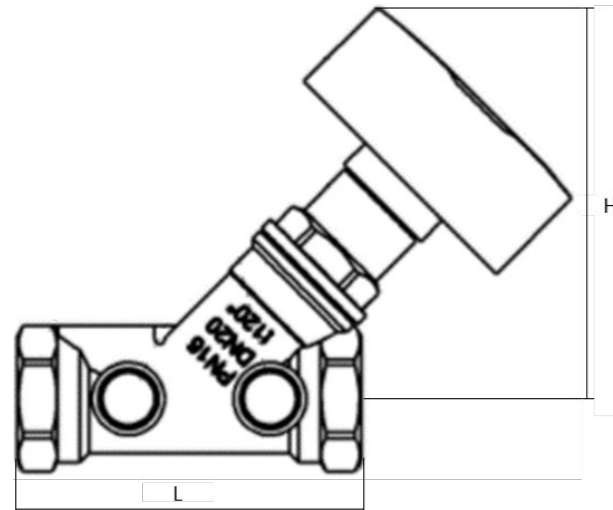

Тип 02 без дренажа с измерительными ниппелями.

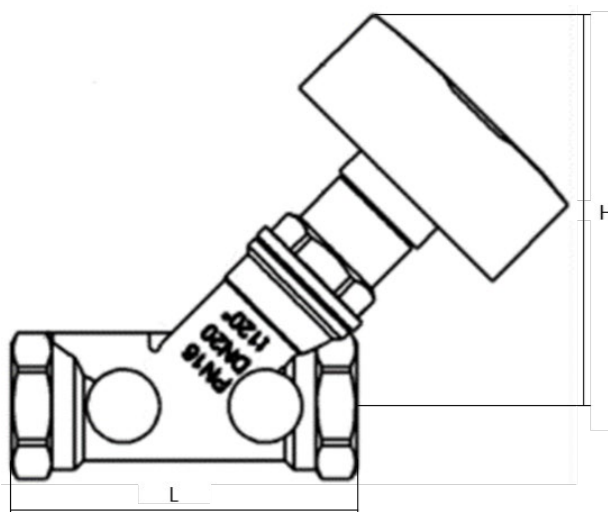

Тип 03 без дренажа и без измерительных ниппелей.

Рис 2. Габаритные размеры.

Табл. 3. Габаритные размеры.

Артикул			DN	Габариты, мм		Масса, кг	Kvs
Тип 01	Тип 02	Тип 03		L	H		
KN0101	KN0201	KN0301	15	88	98	0,65	2,97
KN0102	KN0202	KN0302	20	86	98	0,78	6,00
KN0103	KN0203	KN0303	25	99	98	0,95	8,40
KN0104	KN0204	KN0304	32	118	110	1,2	12,83
KN0105	KN0205	KN0305	40	127	120	1,6	20,81
KN0106	KN0206	KN0306	50	153	120	2,4	35,86

#### 4. Принцип действия.

Клапан балансировочный ручной PRADEX KN настраивается при помощи вращающейся рукоятки с нанесенной на неё измерительной шкалой и смотрового окна, клапан открывается против часовой стрелки с помощью вращающейся рукоятки. Функция ручного балансировочного клапана позволяет установить на клапане гидравлическую настройку и заблокировать её, для защиты от случайного сбоя, при помощи 3 мм шестигранного ключа. Для полного перекрытия потока необходимо повернуть рукоятку клапана в положение 0,0. Измерения через ниппели обеспечивает точность измерений +/-5% при любых значениях настройки. Значение настройки клапана для расчетного значения пропускной способности Kv можно найти в табл. 4.

**Табл. 4.** Значение настройки клапана DN15-50.

Настройка	Kv						Настройка
	DN15	DN20	DN25	DN32	DN40	DN50	
0,0	0	0	0	0	0	0	0,0
0,2	-	-	-	-	0,87	1,29	0,2
0,3	-	-	0,14	0,65	1,24	2,18	0,3
0,4	-	-	0,18	0,84	1,5	3,03	0,4
0,5	0,19	0,37	0,24	0,92	1,73	3,74	0,5
0,6	0,23	0,45	0,31	0,99	1,97	4,39	0,6
0,7	0,26	0,54	0,37	1,07	2,19	5,17	0,7
0,8	0,28	0,64	0,44	1,16	2,4	5,88	0,8
0,9	0,3	0,72	0,5	1,25	2,6	6,54	0,9
1,0	0,31	0,81	0,57	1,32	2,79	7,19	1,0
1,1	0,33	0,88	0,63	1,4	2,99	8,1	1,1
1,2	0,34	0,98	0,7	1,48	3,21	8,94	1,2
1,3	0,36	1,08	0,77	1,57	3,59	9,77	1,3
1,4	0,39	1,16	0,84	1,64	3,93	10,73	1,4
1,5	0,42	1,25	0,9	1,71	4,18	11,45	1,5
1,6	0,46	1,35	0,96	1,79	4,46	12,36	1,6
1,7	0,53	1,46	1,03	1,87	4,75	13,11	1,7
1,8	0,61	1,58	1,11	1,95	4,98	13,8	1,8
1,9	0,69	1,74	1,2	2,02	5,21	14,06	1,9
2,0	0,78	1,9	1,32	2,09	5,54	14,25	2,0
2,1	0,88	2,1	1,45	2,16	5,89	14,42	2,1
2,2	0,98	2,3	1,64	2,24	6,38	15,09	2,2
2,3	1,12	2,56	1,85	2,33	7,03	16	2,3
2,4	1,22	2,76	2,07	2,43	7,77	17	2,4
2,5	1,35	2,95	2,32	2,56	8,35	17,93	2,5
2,6	1,46	3,15	2,58	2,72	8,97	19,13	2,6
2,7	1,58	3,33	2,8	2,94	9,75	20,1	2,7
2,8	1,69	3,56	3,04	3,21	10,48	21,32	2,8
2,9	1,78	3,73	3,29	3,5	11,15	22,11	2,9
3,0	1,88	3,89	3,58	3,84	11,78	23,04	3,0
3,1	1,96	4,06	3,85	4,25	12,45	24,49	3,1
3,2	2,06	4,21	4,18	4,62	13,16	25,52	3,2
3,3	2,17	4,42	4,49	4,99	14,02	26,68	3,3
3,4	2,24	4,58	4,82	5,4	14,78	27,94	3,4
3,5	2,34	4,78	5,14	5,86	15,66	29,13	3,5
3,6	2,42	4,88	5,46	6,31	16,21	29,96	3,6
3,7	2,50	5,05	5,78	6,81	16,98	30,48	3,7
3,8	2,60	5,24	6,05	7,20	17,82	30,96	3,8
3,9	2,68	5,35	6,33	7,50	18,4	31,85	3,9
4,0	2,75	5,52	6,57	7,85	19,15	32,58	4,0
4,1	2,83	5,62	6,76	8,26	19,61	33,85	4,1
4,2	2,89	5,76	6,98	8,57	20,23	35,08	4,2
4,3	2,93	5,86	7,18	8,87	20,81	35,86	4,3
4,4	2,96	5,96	7,34	9,16	-	-	4,4
4,5	2,97	6,00	7,55	9,42	-	-	4,5
4,6	-	-	7,68	9,7	-	-	4,6
4,7	-	-	7,81	9,95	-	-	4,7
4,8	-	-	7,96	10,3	-	-	4,8
4,9	-	-	8,04	10,59	-	-	4,9
5,0	-	-	8,14	10,81	-	-	5,0
5,1	-	-	8,19	11,12	-	-	5,1
5,2	-	-	8,26	11,41	-	-	5,2
5,3	-	-	8,33	11,68	-	-	5,3
5,4	-	-	8,40	12,01	-	-	5,4
5,5	-	-	-	12,23	-	-	5,5
5,6	-	-	-	12,46	-	-	5,6
5,7	-	-	-	12,70	-	-	5,7
5,8	-	-	-	12,83	-	-	5,8

## 5. Указания по монтажу и эксплуатации.

Перед установкой ручной балансировочный клапана PRADEX KN, проверьте, чтобы внутри клапана и труб, не было никаких посторонних предметов, которые могут нарушить герметичность клапана. Удалите все заусенцы после нарезки резьбы на трубе и нанесите уплотнительный материал (сантехнический лен, тефлоновая нить или анаэробный герметик) только на резьбовое соединение трубы, не затрагивая резьбу клапана. Убедитесь, что требуемый расход находится в пределах рабочего диапазона клапана.

Клапан может быть установлен как на горизонтальном участке трубопровода, так и на вертикальном. Направление движения потока должно соответствовать стрелке на корпусе клапана.

Для монтажа клапана, используйте гаечный ключ, прикладывая необходимые усилия только на конце клапана ближе к трубе. Это поможет получить более крепкое и плотное соединение и предотвратить возможные повреждения корпуса клапана. Убедитесь, что резьба на трубе не превышает размеров резьбы клапана.

Для блокировки настроечной позиции клапана необходимо извлечь защитную заглушку в центре маховика, установить 3 мм шестигранный ключ в гнездо и повернуть его по часовой стрелке до упора. После этого необходимо установить обратно заглушку для защиты от механических воздействий и повреждений, а также от случайного сбоя настройки.

При установке клапана необходимо оставить достаточное пространство вокруг контрольных точек с ниппелями для обеспечения места подключения измерительного прибора.

Для полного перекрытия потока рекомендуется использовать не сам клапан, а воспользоваться дополнительным шаровым краном.

После испытаний клапана водой запрещено хранить и использовать при отрицательной температуре.

Для предотвращения возникновения турбулентности потока, которая влияет на точность настройки клапана, рекомендуется обеспечивать прямые участки трубопровода до и после клапана рис. 3. При невыполнении этих требований погрешность настройки клапана на необходимый расход может достигнуть 20%.



Рис 3. Схема подключения клапана DN15-50.

## 6. Комплект поставки.

Упаковка, паспорт, инструкция.

## 7. Техническое обслуживание, хранение, транспортировка и утилизация изделий.

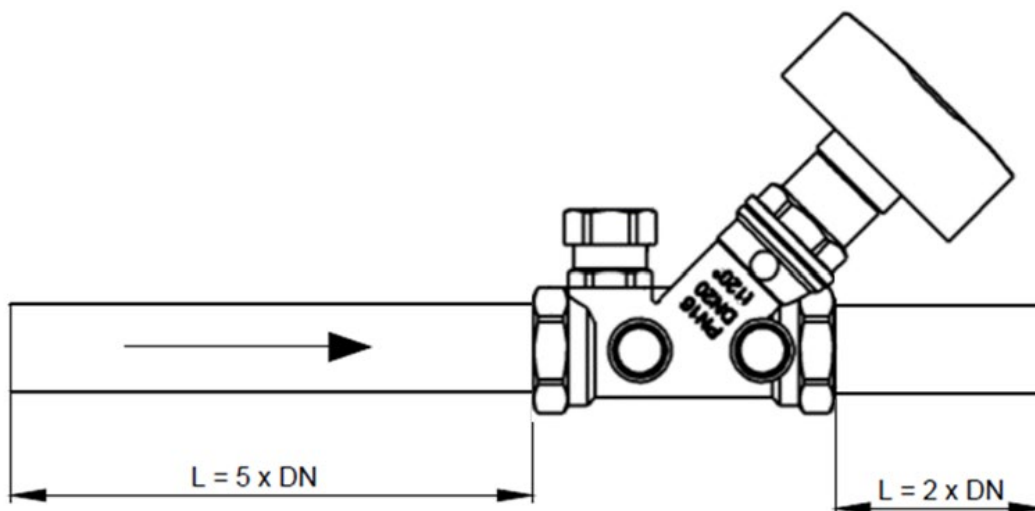
7.1. **Балансировочный клапан должен эксплуатироваться в пределах допустимых значений давления и температуры, согласно своих технических характеристик.** Клапан не требует технического обслуживания, В случае замены или необходимости демонтажа элементов клапана, убедитесь, что система не эксплуатируется и не находится под давлением.

7.2. Необходимо аккуратно распаковывать и монтировать изделия во избежание механических повреждений пластиковых элементов. **Механическое повреждение клапанов при распаковке и монтаже делает гарантию изготовителя недействительной.**

7.3. Транспортировка и хранение изделия должны осуществляться в соответствии с требованиями п.12 ГОСТ Р 12.2.063-2015.

## 8. Гарантийные обязательства.

Производитель предоставляет 5-ти летнюю гарантию на работу данного изделия при условии соблюдения требований, изложенных в паспорте.

Гарантийный талон № \_\_\_\_\_

Наименование товара:

№	Артикул	Количество
1		

Название и адрес торгующей организации \_\_\_\_\_  
\_\_\_\_\_

Дата продажи « \_\_\_\_ » \_\_\_\_\_ 20\_\_ г. Подпись продавца \_\_\_\_\_

Штамп или печать

Штамп о приемке торгующей организации

С условиями гарантии согласен:

Покупатель \_\_\_\_\_ (подпись)

Гарантийный срок – 60 месяца с даты продажи

По вопросам гарантийного ремонта, рекламаций и претензий к качеству изделий обращаться в сервисный центр ООО «ПРАДЕКС-Инжиниринг» по адресу : Московская обл. Наро-Фоминский р-н. д. Софьино д136. Тел: **8(800)222-1-333** При предъявлении претензии к качеству товара, покупатель предъявляет следующие документы:

1. Заявление в произвольной форме, в котором указываются:
  - название организации или Ф.И.О. покупателя, фактический адрес контактные телефоны;
  - название и адрес организации, производившей монтаж;
  - основные параметры системы, в которой использовалось изделие; • краткое описание дефекта.
2. Документ, подтверждающий покупку изделия (накладная, квитанция).
3. Акт гидравлического испытания системы, в которой монтировалось изделие.
4. Настоящий заполненный гарантийный талон

Отметка о возврате или обмене товара: \_\_\_\_\_

Дата: « \_\_ » \_\_\_\_\_ 20\_\_ г.

Подпись \_\_\_\_\_